

# Hytera

***OWNER'S MANUAL***

инструкция по эксплуатации

# ***TC-518***

[www.hytera.com](http://www.hytera.com)

## Введение

Благодарим вас за покупку портативной радиостанции ТС-518. Кнопки основных функций расположены на одной стороне радиостанции, поэтому ей удобно управлять одной рукой. Оранжевая кнопка РТТ из противоскользящего материала также сконструирована с учетом эргономических требований. Дополнительно, эти кнопки защищены от повреждения в случае случайного падения. Все эти преимущества обеспечивают надежность и долговечность ТС-518.

Это удобное в эксплуатации устройство обеспечивает защищенную, мгновенную и надежную связь с максимальной эффективностью. Перед использованием внимательно прочитайте настоящее руководство по эксплуатации. Информация, представленная здесь, поможет обеспечить максимально эффективную работу радиостанции.

### **МОДЕЛИ, РАССМОТРЕННЫЕ В НАСТОЯЩЕМ РУКОВОДСТВЕ**

Приемопередающая радиостанция ТС-518, работающая в диапазоне ОВЧ

Приемопередающая радиостанция ТС-518, работающая в диапазоне УВЧ

# Содержание

<b>Информация по технике безопасности</b>	<b>3</b>
<b>Контроль готовой продукции</b>	<b>4</b>
<b>Описание радиостанции</b>	<b>5</b>
<b>Информация об аккумуляторе</b>	<b>8</b>
<b>Сведения об антенне</b>	<b>12</b>
<b>Сборка и разборка</b>	<b>12</b>
Установка и удаление аккумулятора	12
Установка и удаление антенны	13
Установка и удаление зажима для ремня	14
Установка и удаление гарнитуры или микрофона	14
<b>Основные действия</b>	<b>15</b>
Включение/выключение радиостанции	15
Регулировка громкости	15
Выбор канала	15
Передача	16
Прием	16
<b>Программируемые функции</b>	<b>16</b>
<b>Дополнительные возможности</b>	<b>17</b>
CTCSS/CDCSS	17
Экономия заряда аккумулятора	17
Регулировка мощности	17
Таймер ограничения продолжительности передачи (TOT)	17
Индикатор заряда аккумулятора	18
Режимы отслеживания / отключения шумоподавления	19
Режим сканирования (Кнопка Scan)	20
Блокировка занятого канала (BCL)	22
Оповещение о низком заряде аккумулятора	22
Режим передачи с голосовой активацией (VOX)	23

## Содержание

Компандер-----	24
Скремблер-----	24
Блокирование каналов-----	25
<b>Устранение неисправностей-----</b>	<b>25</b>
<b>Уход и чистка-----</b>	<b>26</b>
<b>Дополнительные необязательные аксессуары-----</b>	<b>27</b>

Нижеприведенные меры предосторожности должны всегда соблюдаться при эксплуатации, обслуживании и ремонте данного оборудования.

- ◇ Данное оборудование должно обслуживаться только квалифицированными специалистами.
- ◇ Ни в коем случае не вносить изменения в конструкцию радиостанции.
- ◇ Применять только комплектные или разрешенные аккумуляторы и зарядные устройства.
- ◇ Во избежание электромагнитных помех и/или конфликтов совместимости, отключайте радиостанцию в тех местах, где размещены соответствующие уведомления об этом. Отключайте радиостанцию перед посадкой на воздушное судно. Любое использование радиостанции должно соответствовать нормативам авиакомпании или инструкциям экипажа.
- ◇ В автомобилях с подушкой безопасности не размещайте радиостанцию в области над подушкой безопасности или в области разворачивания подушки безопасности.
- ◇ Отключайте радиостанцию перед входом на территорию с взрывчатыми или воспламеняющимися материалами.
- ◇ Не заряжайте аккумулятор вблизи взрывчатых и воспламеняющихся материалов.
- ◇ Отключайте радиостанцию перед входом на место взрывных работ.
- ◇ Не используйте портативную радиостанцию с поврежденной антенной. Контакт поврежденной антенны с кожей может привести к легкому ожогу.
- ◇ Не оставляйте радиостанцию под прямым солнечным светом или рядом с источником тепла на продолжительное время.
- ◇ При передаче сообщения с помощью портативной радиостанции, удерживайте ее в вертикальном положении, микрофон должен быть на расстоянии 3-4 см от ваших губ, антенна должна находиться на расстоянии не менее 2,5 см от вашей головы.



**ПРЕДУПРЕЖДЕНИЕ:** При ношении радиостанции на теле убедитесь, что при передаче сообщения радиостанция и ее антенна находятся на расстоянии не менее 2,5 см от вашего тела.

## Контроль готовой продукции

Раскройте упаковку и убедитесь, в наличии всех элементов комплекта. Сообщите о недостающих или поврежденных элементах вашему дилеру.

### Аксессуары

Элемент	Кол-во (шт.)
Антенна	1
Зажим для ремня	1
Ремешок	1
Аккумулятор	1
Устройство для быстрой зарядки	1
Адаптер питания	1
Руководство пользователя	1



Li-Ion аккумулятор



Устройство для быстрой зарядки CH05L01 (для Li-Ion аккумуляторов)



Адаптер питания (различающиеся уникальные идентификаторы для разных стран и регионов)



Зажим для ремня



Ремешок



Антенна (ОВЧ)

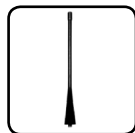

Антенна (УВЧ)

### Примечание:

1. Примечание: Частотный диапазон обозначен на ярлыке антенны; если он отсутствует там, то ищите подробную информацию о частотном диапазоне на корпусе радиостанции.
2. Радиостанция поставляется с винтами к зажиму для ремня, установленными уже на предприятии.

## Описание радиостанции

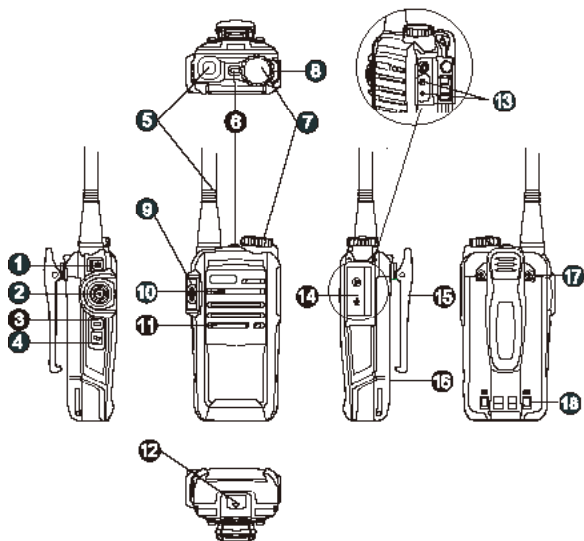

1. Кнопка Power On/Off (Вкл./Выкл. Питания)	2. Кнопка PTT («нажал - говори»)
3. Кнопка SK1 (Боковая кнопка 1)	4. Кнопка SK2 (Боковая кнопка 2)
5. Антенна	6. Светодиодный индикатор
7. Ручка селектора каналов	8. Индикатор канала
9. Ручка регулировки громкости	10. Микрофон
11. Громкоговоритель	12. Защелка аккумулятора
13. Вспомогательный разъем	14. Заглушка вспомогательного разъема
15. Зажим для ремня	16. Аккумулятор
17. Винт (для зажима)	18. Контакты зарядного устройства

## Описание радиостанции

### \*Кнопка РТТ («нажал – говори»)

Удерживайте кнопку **РТТ** в нажатом состоянии и говорите в микрофон, чтобы передать сообщение, и отпускайте ее, чтобы принимать сообщения.

### \*Кнопка SK1 (боковая кнопка 1) / Кнопка SK2 (боковая кнопка 2)

Боковая кнопка 1 и боковая кнопка 2 — это программируемые кнопки, которым ваш дилер может назначить определенную функцию для долгого /короткого нажатия.

### Примечание:

Короткое нажатие	Нажатие кнопки не дольше одной секунды.
Долгое нажатие	Нажатие кнопки дольше одной секунды.

### \*Светодиодный индикатор

Виды индикации светодиода и звуковые сигналы приведены в таблице внизу (более подробная информация приведена в разделе “Продвинутые действия”):

Состояние	Светодиодная индикация и звуковые сигналы
Включение питания	<ol style="list-style-type: none"><li>1. При включении радиостанции воспроизводится звук оповещения о включении.</li><li>2. Когда текущим каналом выбран пустой канал, радиостанция постоянно воспроизводит звуковой сигнал.</li></ol>
Режим ожидания	Светодиод вспыхивает синим светом, если с радиостанцией не производится никаких действий, или отсутствует несущий сигнал в течение 2 сек. Ваш дилер может включить/отключить эту светодиодную индикацию.
Сигнал разряда аккумулятора	Светодиод вспыхивает красным светом и каждые 10 секунд воспроизводится звуковой сигнал низкого тона.



## Описание радиостанции

Передача	<ol style="list-style-type: none"><li>1. Когда осуществляется передача, светодиод светится красным светом.</li><li>2. Когда время передачи заканчивается, радиостанция непрерывно издает звуковой сигнал.</li><li>3. Сигнал предварительного оповещения ТОТ воспроизводится один звуковой сигнал.</li><li>4. Передача идентификации РТТ: непрерывно воспроизводится звуковой сигнал (программируется дилером).</li><li>5. Передача идентификации РТТ завершена: воспроизводится короткий звуковой сигнал (программируется дилером).</li></ol>
Прием	При наличии несущего сигнала светодиод светится зеленым светом.
Сканирование	<ol style="list-style-type: none"><li>1. Во время сканирования светодиод вспыхивает зеленым светом каждую секунду.</li><li>2. Сигнал начала сканирования (программируется дилером): <b>воспроизводится один звуковой сигнал.</b></li><li>3. При получении сигнала светодиод светится зеленым светом.</li><li>4. Сигнал окончания сканирования (программируется дилером): <b>воспроизводится один звуковой сигнал.</b></li></ol>
Регулировка мощности	Переключение на низкую мощность: <b>воспроизводится звуковой сигнал низкого тона.</b> Переключение на высокую мощность: <b>воспроизводится звуковой сигнал высокого тона.</b>
VOX/компандер/скремблер/блокировка каналов	Включение функции: <b>воспроизводится один звуковой сигнал.</b> Отключение функции: <b>воспроизводится два непрерывных звуковых сигнала.</b>

## Описание радиостанции

### \* Индикатор канала

Используется для индикации текущего выбранного канала.

### \* Защелка аккумулятора

Предназначена для установки или удаления аккумулятора.

### \*Разъем для гарнитуры и порт для программирования

Используется для подключения аксессуаров, например громкоговорителя/ микрофона, гарнитуры, кабеля программирования и кабеля клонирования.

## Информация об аккумуляторе

### Начало использования

Новые аккумуляторы с завода поставляются не заряженными. Перед первым использованием заряжайте новый аккумулятор в течение 5 часов. Максимальная емкость аккумулятора достигается после трех полных циклов заряда/разряда. Если вы заметили, что заряд батареи заканчивается, зарядите ее.

### Разрешенные элементы питания

Для снижения риска травмы, используйте только те элементы питания, которые одобрены производителем. В противном случае элементы питания могут взорваться и привести к повреждению имущества.

### Внимание:

1. Во избежание риска несчастного случая, не бросайте элементы питания в огонь!
2. Утилизируйте элементы питания согласно местным нормативным актам (например, переработка). Не выбрасывайте вместе с бытовыми отходами.
3. Никогда не разбирайте элементы питания.

### Советы по эксплуатации аккумулятора

1. При зарядке аккумулятора контролируйте, чтобы его температура оставалась в пределах 5°C - 40°C. Выход за границы этого диапазона может привести к протечке или повреждению аккумулятора.
2. При зарядке аккумулятора, подключенного к радиостанции, отключайте радиостанцию, чтобы обеспечить полный заряд.
3. Не вставляйте полностью заряженный аккумулятор в зарядное

## Информация об аккумуляторе

устройство для дополнительной зарядки. Это может существенно сократить срок использования аккумулятора.

4. Не устанавливайте аккумулятор в зарядное устройство до тех пор, пока аккумулятор не разрядится. Это может существенно сократить срок использования аккумулятора. Никогда не используйте зарядное устройство в качестве подставки для радиостанции.
5. Никогда не заряжайте аккумулятор, если он влажный. Протрите его мягкой тканью перед зарядкой.
6. Со временем емкость аккумулятора уменьшается. Если время работы (в режиме разговора и ожидания) от одного заряда заметно сокращается, то это значит, что аккумулятор следует заменить на новый.

### Для продления срока эксплуатации аккумулятора

1. Эксплуатационные характеристики аккумулятора существенно падают при температуре ниже 0°C. При эксплуатации в условиях низкой температуры необходимо иметь запасной аккумулятор. Охлажденный аккумулятор может не работать на холоде, но работать при комнатной температуре, поэтому оставьте его для дальнейшего использования.
2. Пыль на контактах аккумулятора может быть причиной отказа работать или заряжаться. Перед установкой в радиостанцию протрите аккумулятор чистой сухой тканью.

### Хранение аккумулятора

1. Полностью зарядите аккумулятор перед продолжительным хранением, чтобы не допустить его повреждение из-за чрезмерной разрядки.
2. Перезаряжайте аккумулятор каждые несколько месяцев (Li-Ion и Li-полимерные аккумуляторы: каждые 6 месяцев), чтобы не допустить уменьшения емкости из-за чрезмерной разрядки.
3. Храните аккумулятор в прохладном, сухом месте, чтобы приостановить саморазряд.

### Зарядка аккумулятора

Используйте только рекомендованное производителем зарядное устройство. Светодиод зарядного устройства показывает ход зарядки.

Светодиод зарядного устройства	Состояние
Светодиод постоянно светится красным светом.	Аккумулятор заряжается.
Светодиод постоянно светится зеленым светом.	Аккумулятор полностью заряжен; или Зарядное устройство готово к зарядке.

### Первый способ зарядки

Выполните следующие действия:

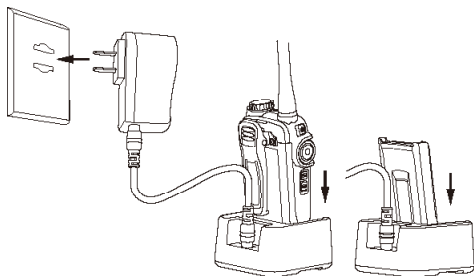

1. Вставьте штекер адаптера питания переменного тока в штепсельную розетку переменного тока.
2. Вставьте штекер адаптера постоянного тока в разъем постоянного тока на задней части зарядного устройства. Светодиод **зарядного устройства** будет светиться зеленым светом.
3. Поместите радиостанцию с установленным аккумулятором, или один аккумулятор в зарядное устройство.
4. Убедитесь, что аккумулятор хорошо контактирует с клеммами зарядного устройства. В начале **процесса зарядки светодиод светится красным светом**.
5. Когда аккумулятор полностью заряжен, светодиод начинает светиться зеленым светом (когда аккумулятор заряжен почти полностью, светодиод светится оранжевым светом). Затем удалите радиостанцию с установленным аккумулятором, или один аккумулятор из зарядного устройства.

### Второй способ зарядки

Можно соединить несколько одинарных зарядных устройств таким образом, чтобы эта комбинация могла использоваться в качестве зарядного устройства для нескольких аккумуляторов. Чтобы подключить одинарные зарядные устройства, вставьте защелку на зарядном устройстве в слот на днище другого зарядного устройства, как показано на рисунке 1.



Рисунок 1 Схема сборки зарядного устройства для нескольких аккумуляторов  
Собранное зарядное устройство для нескольких аккумуляторов может работать с адаптером питания с шестью портами для одновременной зарядки до шести аккумуляторов, как показано на рисунке 2. Пожалуйста, обратитесь за подробной информацией к Руководству Пользователя адаптера питания с шестью портами.



Рисунок 2 Блок-схема зарядного устройства с шестью портами

## Сведения об антенне

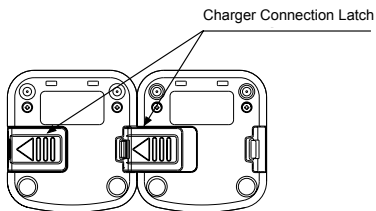
- Небольшая антенна идеально подходит для радиосвязи на ограниченном расстоянии. Тонкая и длинная антенна увеличивает зону радиосвязи. Гибкая и мягкая антенна идеальна при ношении радиостанции на ремне.
- Дальность связи зависит от характера местности и условий эксплуатации. При дожде или в лесу зона радиосвязи может сокращаться. Пожалуйста, заранее делайте все необходимые приготовления, чтобы избежать этих потенциально возможных неудобств.

## Сборка и разборка

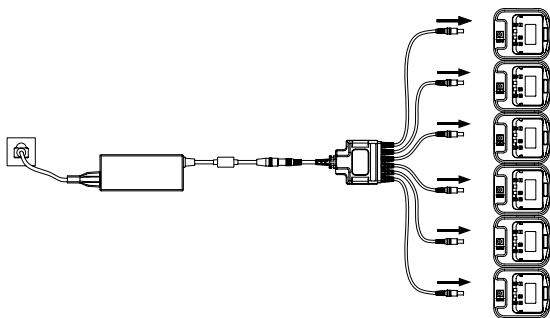
### Установка и удаление аккумулятора

#### Установка аккумулятора

1. Слегка надавите на зажим для ремня, затем вставьте язычок в верхней части аккумулятора в слоты на верхней части корпуса радиостанции, как показано на рисунке 1.
2. Слегка надавите на нижнюю часть аккумулятора, пока не послышится щелчок. Посредством этого, защелка фиксирует аккумулятор в корпусе радиостанции, и установка на этом завершается. См. рисунок 2 внизу.

Примечание: Если аккумулятор не закреплен надежно, то извлеките его, и затем установите его повторно.



Рисунок 1



Рисунок 2

#### Удаление аккумулятора

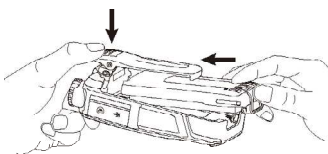
1. Выключите радиостанцию. Удерживая радиостанцию за верхнюю часть, надавите на зажим для ремня, чтобы приподнять его нижнюю часть. Поднимите защелку аккумулятора, как показано на рисунке 3.

2. Когда нижняя часть аккумулятора поднята, разблокируйте защелку аккумулятора и удалите аккумулятор из корпуса радиостанции, как показано на рисунке 4. Примечание: Во избежание сильного истирания верхнего выступа и гнезда, не наклоняйте аккумулятор под большим углом.

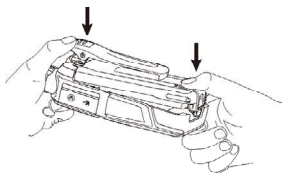

Рисунок 3



Рисунок 4

### Установка и удаление антенны

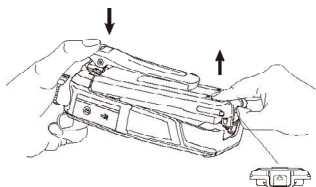
#### Установка антенны

1. Совместите конец антенны с резьбой с антенным разъемом радиостанции.
2. Поворачивайте антенну по часовой стрелке, пока она не будет завинчена, как показано на рисунке 5.

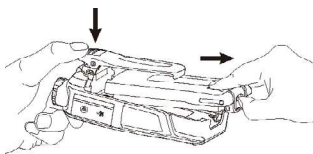
#### Удаление антенны

Поворачивайте антенну против часовой стрелки, пока она не будет отвинчена.



Рисунок 5

### Установка и удаление зажима для ремня

#### Установка зажима для ремня

Отвинтите винты зажима для ремня на корпусе радиостанции; приставьте зажим для ремня к корпусу радиостанции (убедитесь, что отверстия под винты зажима совмещены с отверстиями в алюминиевом шасси); закрутите винты по часовой стрелке, фиксируя тем самым зажим на корпусе радиостанции. См. рисунок 6 внизу.

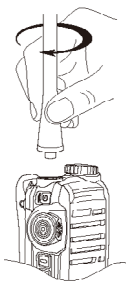

Рисунок 6

#### Удаление зажима для ремня

Отвинчивайте винты против часовой стрелки, чтобы удалить их. Пожалуйста, ознакомьтесь с операциями выше по установке зажима для ремня.

### Установка и удаление гарнитуры или микрофона

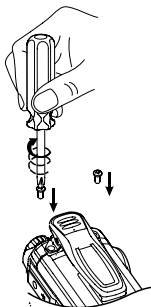
#### Установка гарнитуры или микрофона

1. Откройте (не удаляя) заглушку вспомогательного разъема.
2. Плотнo вставьте штекер аудиоаксессуара во вспомогательный разъем, затем закрутите винт, как показано на рисунке 7.





Рисунок 7

### Удаление гарнитуры или микрофона

Отвинтите винт и затем удалите аудиоаксессуар.

Примечание: Применение аудиоаксессуара может повлиять на характеристики водонепроницаемости радиостанции.

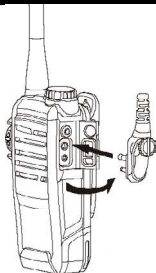
## Основные операции

### Включение/выключение радиостанции

Чтобы включить радиостанцию, удерживайте нажатой кнопку **Power On/Off** в течение одной секунды. Будет воспроизведен сигнал оповещения о включении.

Чтобы выключить радиостанцию, удерживайте кнопку **Power On/Off** в течение двух секунд. Будет воспроизведен сигнал оповещения о выключении.

### Регулировка громкости

Регулировать громкость можно одним из двух следующих способов:

1. Поворачивайте **ручку регулировки громкости** вверх для увеличения громкости, или вниз для уменьшения громкости. Радиостанция выдаст вам соответствующие звуковые сигналы оповещения.
2. Удерживайте нажатой программируемую кнопку **Squelch Off**, чтобы услышать фоновый шум, а затем поверните **ручку регулировки громкости** вверх/вниз, чтобы увеличить/уменьшить громкость. При увеличении громкости вы услышите более высокий уровень громкости фонового шума.

### Выбор канала

Поверните **ручку Селектора каналов**, чтобы выбрать канал. Номер

## Основные операции

канала, на который указывает Индикатор канала, является в настоящее время выбранным каналом.

### Передача

Для передачи нажмите и удерживайте нажатой кнопку **РТТ**, скажите что-нибудь в микрофон. Убедитесь, что радиостанция находится на расстоянии 2,5-5 см от ваших губ.

### Прием

Для приема отпустите кнопку **РТТ**.

#### Дальность связи

Плоская местность без преград	До 10 км
Жилая зона (вблизи зданий)	До 5 км
Внутри многоэтажных зданий	До 20 этажей

**Примечание:** Дальность связи здесь измерена при максимальной мощности передачи радиостанции. Состояние радиостанции может изменяться в зависимости от режима эксплуатации, условий окружающей среды и модели радиостанции.

## Программируемые функции

Ваш дилер может запрограммировать кнопки **SK1**, **SK2** (длительное или короткое нажатие) на одну из следующих дополнительных функций. Подробная информация приведена в разделе **Продвинутое действие**.

- Программирование отсутствует
- Регулировка мощности
- Компандер
- Отслеживание
- Кратковременное включение функции отслеживания
- Сканирование
- Скремблер
- Отключение шумоподавления
- Кратковременное отключение функции шумоподавления
- VOX (режим передачи с голосовой активацией)
- Индикатор заряда аккумулятора
- Блокировка каналов

Следующие функции программируются вашим дилером.

### CTCSS/CDCSS

Настойка разговорных групп с уникальной функцией CDCSS/CTCSS для предотвращения нежелательных разговоров на одной и той же частоте.

Если функция CTCSS/CDCSS установлена для текущего канала, то для радиостанции требуется соответствующая настройка CTCSS/CDCSS, чтобы включить на ней звук для поступающего сигнала. Если функция CTCSS/CCSS не установлена, то радиостанция может принимать вызовы от всех участников, работающих на той же самой частоте. Ваш дилер может установить CTCSS/CDCSS для определенных каналов.

Эта функция не означает, что ваш разговор не будет услышан другими. Радиостанции, которым установлены те же самые CTCSS/CDCSS, или при отсутствии CTCSS/CDCSS, могут принимать вызовы от вас.

### Экономия заряда аккумулятора

Эта функция, при отсутствии входящих сообщений и когда никаких действий с радиостанцией не производится, может снизить уровень расхода заряда аккумулятора.

Когда радиостанция не обнаруживает активности на канале или отсутствует работа с радиостанцией (нет нажатий кнопок или поворота ручек) в режиме ожидания радиостанции, то через десять секунд она автоматически переходит в спящий режим.

Нажатие любой кнопки или получение входящего сообщения вызывает выход радиостанции из режима экономии заряда аккумуляторной батареи и восстановление ее нормального режима работы.

### Регулировка мощности

Нажимайте на программируемую кнопку **Power Adjust**, чтобы переключать мощность передачи сообщений с высокого уровня на низкий, и наоборот.

### Таймер ограничения продолжительности передачи (TOT)

Ограничивает количество времени, в течение которого пользователь радиостанции может непрерывно передавать сообщение по каналу. Если пользователь удерживает кнопку **PTT** дольше запрограммированного пе-

риода времени, то радиостанция автоматически останавливает передачу сообщений и издает предупредительный звуковой сигнал. Чтобы отключить этот предупредительный звуковой сигнал, отпустите кнопку **РТТ**.

Ваш дилер может запрограммировать этот сигнал оповещения, таким образом, что он будет воспроизводиться до истечения времени, установленного для таймера TOT.

### Индикатор уровня заряда аккумулятора

ТС-518 предоставляет вам возможность простым нажатием программируемой кнопки **Battery Strength Indicator** включить светодиодный Индикатор разряда батареи для просмотра состояния уровня заряда аккумулятора. Чтобы выйти из этого состояния индикации, просто отпустите эту кнопку.

Уровень заряда аккумулятора	Светодиодная индикация
70% - 100%	Зеленый
50% - 70%	Оранжевый
30% - 50%	Красный
10% - 30%	Светодиодная индикация отсутствует при нажатии этой функциональной кнопки; когда радиостанция находится в режиме ожидания, то индикатор вспыхивает красным светом, и воспроизводятся звуковые сигналы низкого тона через предварительно заданные интервалы времени.
Менее 10%	Индикация светодиода отсутствует при нажатии функциональной кнопки. Радиостанция может только принимать сообщения или оставаться в режиме ожидания, а передача сообщений запрещена. Когда радиостанция находится в режиме ожидания, светодиод вспыхивает красным светом, и воспроизводится сигнал низкого тона через предварительно заданные интервалы времени. Если кнопка <b>РТТ</b> нажата, то воспроизводится сигнал запрета на передачу.

### Режимы Отслеживания / Отключения шумоподавления

- **Режим отключения шумоподавления (Кнопка Squelch Off)**

Принудительно заставляет радиостанцию включить громкоговоритель, чтобы прослушивать активность, передаваемую по данному каналу, вне зависимости от состояния приема сообщений. Громкоговоритель радиостанции выводит звуковые сообщения, передаваемые в настоящий момент времени, или будет слышен фоновый шум при отсутствии этих сообщений в канале.

Нажмите функциональную кнопку **Squelch Off**, чтобы войти в режим **отключения шумоподавления**, и нажмите ее снова, чтобы выйти из него.

- **Режим кратковременного отключения шумоподавления (Кнопка Squelch Off Momentary)**

Принудительно вынуждает радиостанцию включить звук на громкоговорителе, чтобы слышать активность по данному каналу, вне зависимости от состояния приема. Громкоговоритель радиостанции выводит звуковое сообщение, когда в канале в текущий момент времени присутствует звуковое сообщение, или же воспроизводит фоновый шум, если никакой аудиосигнал не обнаружен.

Удерживайте нажатой функциональную кнопку **Squelch Off Momentary** для входа в режим **кратковременного отключения шумоподавления**, а затем отпустите ее, чтобы выйти из этого режима.

- **Режим отслеживания (Кнопка Monitor)**

Состояние несущего сигнала должно удовлетворять условиям работы радиостанции для успешного включения звука входящих вызовов, вне зависимости от состояния CTCSS/CDCSS.

Нажмите функциональную кнопку **Monitor**, чтобы войти в режим **отслеживания**, и нажмите ее вновь, чтобы выйти.

- **Режим кратковременного включения функции отслеживания (Кнопка Monitor Momentary)**

Состояние несущего сигнала должно удовлетворять условиям работы радиостанции для успешного включения звука для входящего вызова, независимо от состояния CTCSS/CDCSS.

Удерживайте нажатой функциональную кнопку **Monitor Momentary** для

входа в режим кратковременного включения функции отслеживания, а затем отпустите ее, чтобы выйти из этого режима.

### Режим сканирования (Кнопка Scan)

Нажмите программируемую кнопку **Scan**, чтобы начать сканирование каналов в возрастающем порядке, с самого начала по списку сканирования. Зеленый светодиод вспыхивает в процессе сканирования и непрерывно светится при обнаружении активности в канале и при удовлетворительном состоянии канала передачи сообщений. Для выхода из режима сканирования нажмите эту кнопку повторно.

Когда сканирование активно, радиостанция постоянно сканирует на предмет активности каналы из списка сканирования. Когда в канале обнаруживается активность, сканирование временно приостанавливается на активном канале для приема этой передачи. Ваш дилер может подобрать требуемые каналы для сканирования и включить их в список сканирования.

### Канал без приоритета

При условии наличия в списке сканирования шести каналов и отсутствия у всех этих каналов приоритетов, обычное сканирование производится в следующем порядке, как показано на рисунке 1.



Рисунок 1

### Сканирование с назначенным приоритетом у канала

Если вы присваиваете каналу 2 приоритет 1, то операция сканирования будет совершаться в последовательности, показанной на рисунке 2.

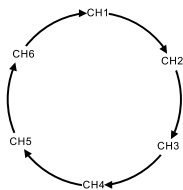

Рисунок 2

### Включение и выключение сканирования

Войти в режим сканирования можно одним из двух следующих способов:

а. Через кнопки

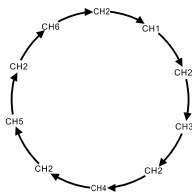
Нажмите программируемую кнопку **Scan**, чтобы войти в режим сканирования, при условии, что в списке сканирования находится не менее двух каналов.

б. Автоматический режим сканирования

Если для канала включена опция автоматического сканирования, то радиостанция автоматически входит в режим сканирования, когда она переключается на этот канал.

Выйти из режима сканирования можно одним из трех следующих способов:

а. Через кнопки

Нажмите программируемую кнопку **Scan** для выхода из режима сканирования.

б. Автоматический режим сканирования

Радиостанция автоматически выходит из режима сканирования при переключении на другой канал.

в. Выключение радиостанции.

#### ● **Функция ответа на входящее сообщение (Talk Back)**

Определяет, может ли пользователь ответить на входящее сообщение в режиме РТТ на канале, который выбран для этой радиостанции в настоящее время.

Когда эта функция включена для канала и, если радиостанция останавливается на канале, то пользователь этой радиостанции имеет возможность

ответить в режиме РТТ этой радиостанции и послать голосовое сообщение по этому каналу. Если радиостанция не останавливается на каком-либо канале, то пользователь имеет возможность воспользоваться режимом РТТ этой радиостанции и ответить на сообщение по предварительно определенному каналу.

Если функция отключена, то радиостанция всегда будет использовать для передачи сообщений предустановленный канал.

### ● Сканирование с использованием приоритета канала

Предоставляет вам возможность постоянно отслеживать и обновлять активность на большинстве часто используемых каналов, чтобы не пропускать входящие сообщения. Получите подробную дополнительную информацию у своего дилера.

Когда сканирование остается на неприоритетном канале, то радиостанция продолжает отслеживать активность на приоритетном канале, и тотчас же переходит на приоритетный канал при обнаружении на нем активности.

### ● Кнопки, доступные в режиме сканирования

Активные кнопки в режиме сканирования: кнопка **РТТ**, кнопки (+ / -) регулировки громкости, и четыре программируемые кнопки Squelch Off, Squelch Off Momentary, Monitor и Monitor Momentary.

Примечание: никогда не добавляйте пустой канал в список сканирования или же присваивайте ему имя Tx.

## Блокировка занятого канала (BCL)

Избегайте взаимных помех с пользователями, использующими один и тот же канал через предотвращение передачи сообщений, если другая разговорная группа уже находится в эфире. Радиостанция будет генерировать непрерывный сигнал на нажатие кнопки **РТТ**, если передача сообщений не разрешена. Отпустите кнопку **РТТ**, чтобы отменить воспроизведение этого сигнала.

## Оповещение о низком заряде аккумулятора

Для обеспечения дополнительного удобства светодиод вспыхивает красным светом, и каждые десять секунд звучат звуки низких тонов, оповещающие о низком уровне заряда аккумулятора и о необходимости его подзарядки.



### Режим передачи с голосовой активацией (VOX)

С помощью необязательных дополнительных аксессуаров вы можете передавать сообщения, не используя при этом руки. Радиостанция автоматически начинает передачу, как только вы заговорите, и заканчивает передачу, как только вы прекратите говорить.

Ваш дилер может включить или отключить функцию **VOX**, а также настроить ее чувствительность. Если эта функция включена, выполните следующие действия для осуществления передачи сообщений без нажатия кнопок:

1. Установите переключатель РТТ/VOX на гарнитуре в положение VOX.
2. Вставьте гарнитуру во вспомогательный разъем вашей радиостанции.
3. Нажмите программируемую кнопку **VOX**, чтобы активировать функцию VOX.
4. Говорите в микрофон гарнитур, и ваше голосовое сообщение будет передано.

#### Описание функции:

1. Нажимайте программируемую кнопку **VOX**, чтобы включать и отключать функцию VOX. Радиостанция воспроизводит один звуковой сигнал при включении этой функции, и два продолжительных сигнала при ее отключении.
2. После выключения радиостанции или ее программирования, функция VOX автоматически отключается.
3. Функция VOX должна включаться только при подключении VOX-совместимой гарнитур.
4. Ваш дилер может настроить уровень чувствительности VOX или отключить эту функцию, используя ПО для программирования.

#### Примечание:

1. Когда переключатель РТТ/VOX на гарнитуре установлен в положение РТТ, и неважно включена ли при этом функция VOX, пользователь может вести передачу сообщений только при нажатии внешней кнопки РТТ.
2. Когда переключатель установлен в положение РТТ, то не переключайте его с РТТ на VOX, иначе результатом будет непрерывная передача. В случае возникновения непрерывной передачи пользователь может

вернуть радиостанцию в режим нормальной работы, переведя переключатель с VOX на PTT, или через выключение этой радиостанции и возвращением ее в исходное состояние.

3. Пользователь может выбрать уровень VOX, который соответствуют его специфичным условиям эксплуатации устройства. Включение функции VOX в условиях высокого фонового шума может привести к непрерывной передаче сообщений.

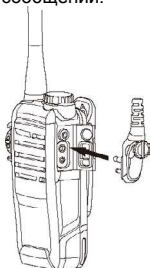

Примечание: Для заказа вспомогательных аксессуаров обращайтесь к своему местному дилеру.

### **Компандер**

Эта функция обеспечивает высококачественную связь даже в очень шумных условиях окружающей среды. Ваш дилер может включить эту функцию VOX для определенных каналов, а пользователи могут включать или отключать ее нажатием программируемой функциональной кнопки. Радиостанция воспроизводит один звуковой сигнал при включении этой функции, и два продолжительных сигнала при ее отключении.

### **Скремблер**

Эта функция обеспечивает шифрование вашего голоса и не дает принимать сигнал на радиостанции, которая не поддерживает эту функцию, обеспечивая тем самым высокую защиту любой частной связи для ее пользователей.

Ваш дилер может включить функцию скремблера для определенных каналов, а пользователи могут включать или отключать ее нажатием этой программируемой функциональной кнопки. Радиостанция воспроизводит один звуковой сигнал при включении этой функции, и два продолжительных сигнала при ее отключении.

### Блокирование каналов

Предотвращает случайную смену канала, чтобы пользователь не пропустил вызовы со своих часто используемых каналов. Когда функция блокирования каналов включена, то вращение **ручки Селектора каналов** не меняет текущий канал. Эта функция не будет отключена, пока вновь не будет нажата кнопка **Channel Selector**, или в результате выключения питания радиостанции и повторного включения. Радиостанция воспроизводит один звуковой сигнал при включении этой функции, и два продолжительных сигнала при ее отключении.

### Устранение неисправностей

Проблема	Решение
Не удается включить радиостанцию.	<ul style="list-style-type: none"><li>● Аккумулятор разрядился. <b>Пожалуйста</b>, зарядите аккумулятор или замените его новым.</li><li>● Аккумулятор установлен неправильно. <b>Удалите аккумулятор и присоедините его повторно.</b></li></ul>
Время работы существенно короче обычного, даже после полной зарядки.	<ul style="list-style-type: none"><li>● Аккумулятор выработал ресурс и его необходимо заменить новым аккумулятором.</li><li>● Аккумулятор заряжен не полностью. Извлеките аккумулятор, когда светодиод начинает непрерывно светиться зеленым светом.</li></ul>
Невозможно говорить или слушать членов группы.	<ul style="list-style-type: none"><li>● Убедитесь, что вы на том же канале, что и члены вашей группы. Проверьте, включена ли функция блокирования канала. Если это так, то вращение <b>ручки селектора каналов</b> не изменит текущий канал.</li></ul>

## Устранение неисправностей

Невозможно говорить или слушать членов группы.	<ul style="list-style-type: none"><li>● Убедитесь, что радиостанции работают на одном канале с одинаковыми настройками CTCSS/CDCSS.</li><li>● Убедитесь, что вы находитесь в зоне устойчивой связи.</li></ul>
Слышны участники, которые не входят в группу	<ul style="list-style-type: none"><li>● Отправьте радиостанцию вашему дилеру, чтобы изменить настройки CTCSS/CDCSS. Также следует поступить с радиостанциями других членов группы.</li></ul>
Нет голоса или тихий голос при передаче	<ul style="list-style-type: none"><li>● Убедитесь, что ручка регулировки громкости находится в правильном положении.</li><li>● Отправьте радиостанцию вашему дилеру для проверки микрофона.</li></ul>
Постоянно присутствует шум	<ul style="list-style-type: none"><li>● Члены группы находятся слишком далеко, чтобы принять от них вызов. Войдите в зону уверенного приема и повторно включите радиостанцию.</li></ul>

## Уход и чистка

- Не держите радиостанцию за антенну или гарнитуру.
- Не оставляйте радиостанцию в пыльном или грязном месте.
- Протрите радиостанцию безворсовой тканью для удаления грязи или жира, во избежание плохого контакта из-за загрязнения контактов.
- Протрите радиостанцию безворсовой тканью, смоченной чистой водой и слабым раствором жидкости для мытья посуды.
- Не подвергайте радиостанцию воздействию окисляющих веществ, растворителей или спирта.

## Дополнительные необязательные аксессуары



Li-ion аккумулятор  
BL2003 (2000 мА/ч)



Автомобильный  
адаптер питания  
CHV09



Зарядное устройство  
PS7002 с шестью  
портами (разные кабели  
питания для разных  
стран и регионов)



Антенна



Гарнитура ESM11 со  
встроенными функциями PTT  
и VOX



Гарнитура ESM12 со  
встроенными функциями  
микрофона, PTT и VOX



D-образная гарнитура  
EHM16 с микрофоном на  
штативе и функцией VOX

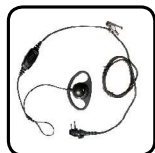

D-образная гарнитура  
EHM15 со встроенными  
в линию микрофоном и  
VOX



Полиуретановый чехол  
PCN001 (без вертлюга)



Нейлоновый чехол  
NCN001 (без вертлюга)

**Примечание:** Рисунки приведены только для наглядной информации и могут отличаться от реального продукта. Функции продуктов остаются неизменными.

Мы прилагаем усилия к повышению точности и полноты настоящего руководства, но не предоставляем гарантию точности или надежности. Все вышеприведенные спецификации и конструкция могут подвергнуться изменениям без предварительного уведомления ввиду постоянного совершенствования продукта.

Никакая часть настоящего руководства не может копироваться, воспроизводиться, переводиться, храниться в системе, доступной для поисковой служб, распространяться или передаваться в любой форме или любыми средствами, электронными или механическими, в любых целях без предварительного письменного разрешения.

# Hytera

is the trademark or registered trademark of  
Hytera Communications Corp., Ltd.  
© 2011 Hytera Corp., Ltd. All Rights Reserved.

Address: HYT Tower, Hi-Tech Industrial Park North, Beihuan  
RD., Nanshan District, Shenzhen, China  
Postcode: 518057  
<http://www.hytera.com>



8110051800720